

Quick Installation Guide

Printer Overview

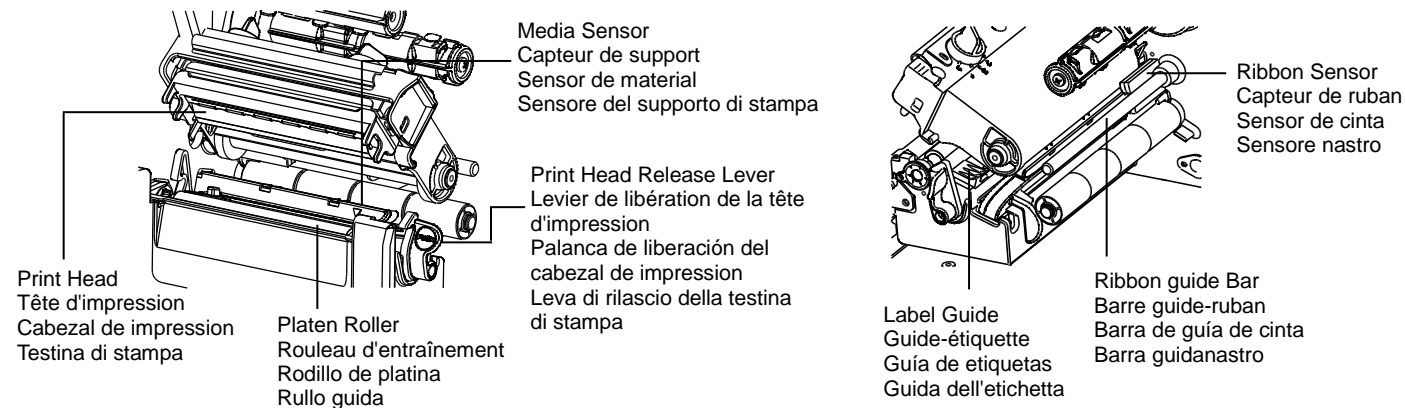
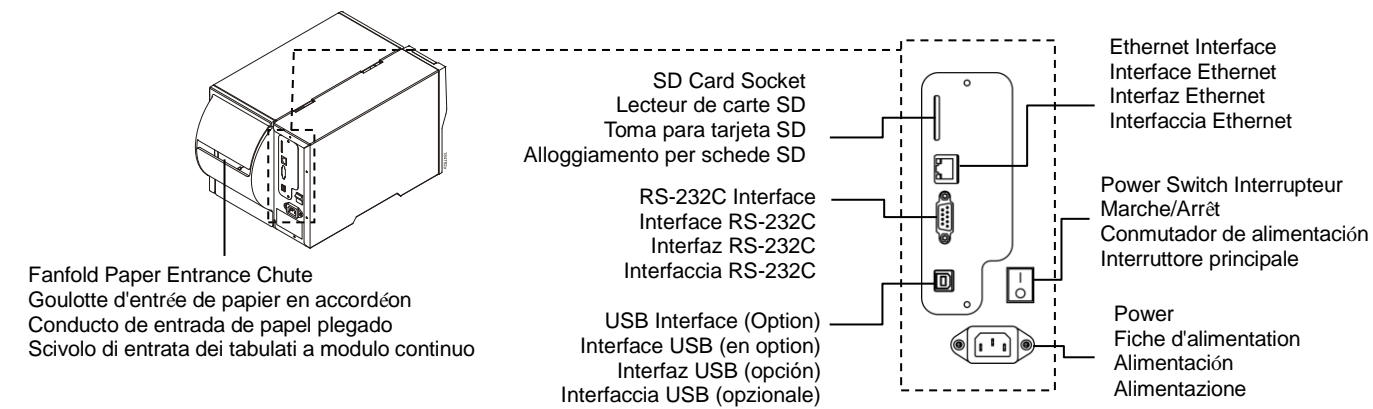
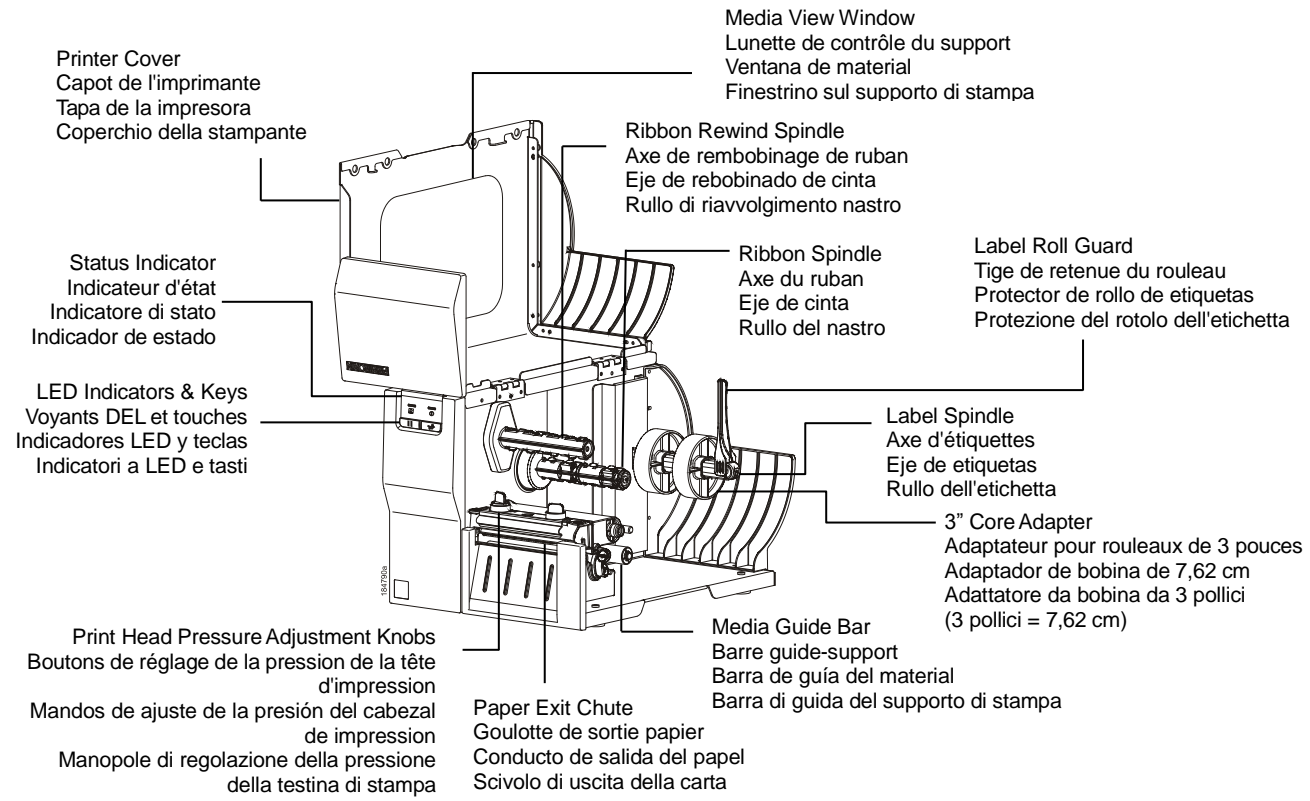

Control Panel - Panneau de commande - Panel de control - Pannello di controllo

STATUS Indicator
Voyant d'ÉTAT
Indicador de ESTADO
Indicatore di stato

Off Désactiver Desactivado Off	Printer is offline, no error. L'imprimante est hors ligne, aucune erreur. Impresora fuera de línea, sin error. La stampante è in modalità Non in linea, nessun errore.
On Activer Activado On	Printer is online, no error. L'imprimante est en ligne, aucune erreur. Impresora en línea, sin error. La stampante è in modalità In linea, nessun errore.
Blinking Clignote Destello Lampeggiante	No paper, paper jam, no ribbon, or print head open. Cutter error or print head overheat. Pas de papier, bourrage de papier, pas de ruban ou tête d'impression ouverte. Erreur de massicot ou surchauffe de la tête d'impression. Sin papel, atasco de papel, sin cinta, o cabezal de impresión abierto. Assenza di carta, inceppamento, assenza di nastro oppure testina di stampa aperta. Error de cuchilla o sobrecalentamiento del cabezal de impresión. Errore taglierina oppure surriscaldamento testina di stampa.

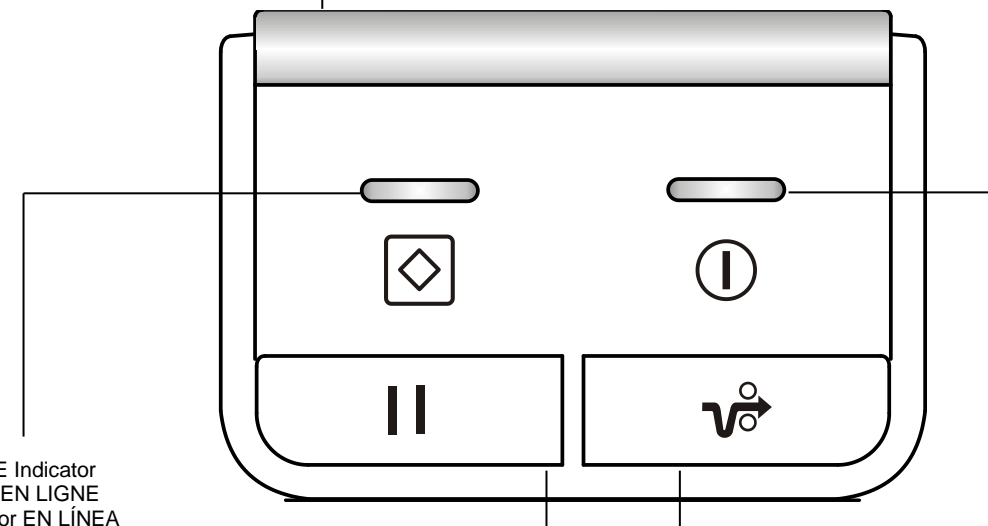

Off Désactiver Desactivado Off	Printer is offline. L'imprimante est hors ligne. La impresora está fuera de línea. La stampante è in modalità Non in linea.
On Activer Activado On	Printer is online. L'imprimante est en ligne. La impresora está en línea. La stampante è in modalità In linea.
Blinking Clignote Destello Lampeggiante	Printer is receiving data. L'imprimante est en cours de réception de données. La impresora está recibiendo datos. La stampante sta ricevendo dati.

Off Désactiver Desactivado Off	Printer power is turned off. L'imprimante est hors tension. La alimentación de la impresora está apagada. La stampante non è alimentata.
On Activer Activado On	Printer power is turned on. L'imprimante est sous tension. La alimentación de la impresora está encendida. La stampante è alimentata.

PAUSE Key
Touche PAUSE
Tecla PAUSA
Tasto Pausa

FEED Key
Touche ACHÈMINEMENT
Tecla AVANCE
Tasto Alimentazione supporto di stampa

Toggles printer between online and offline mode.
Permute l'imprimante entre les modes En ligne et Hors ligne.
Cambia la impresora entre los modos en línea y fuera de línea.
Commuta tra la modalità In linea e la modalità Non in linea

Printer advances media one label length if online.
Si elle est en ligne, l'imprimante fait avancer le support de la longueur d'une étiquette.
La impresora hace avanzar una etiqueta si está en línea.
La stampante fa avanzare il supporto di stampa di una lunghezza pari a un'etichetta, se in linea.



Loading Media - Chargement d'un support - Carga del material - Caricamento del supporto di stampa

<p>(1) Flip label roll guard to horizontal position. (If paper core is 3 inches, install 3 inch core adapters on label spindle.)</p> <p>(1) Abaissez la tige de retenue du rouleau d'étiquettes en position horizontale. (Si le rouleau de papier est de 3 pouces, installez l'adaptateur 3 pouces sur l'axe.)</p> <p>(1) Lleve el protector de rollo de etiquetas a su posición horizontal. (Si la bobina de papel es de 7,62 cm, instale adaptadores de 7,62 cm en el eje de etiquetas.)</p> <p>(1) Posizionare la protezione del rotolo dell'etichetta in posizione orizzontale. (Se la bobina della carta è da 3 pollici, installare gli adattatori da bobina da 3 pollici sul rullo dell'etichetta.) (3 pollici = 7,62 cm)</p>	<p>(2) Place media roll on label spindle. Flip label roll guard up. (For 3 inch core adapters, ensure arrows point vertical.)</p> <p>(2) Placez le rouleau sur l'axe. Ramenez la tige de retenue du rouleau en position verticale. (Pour les adaptateurs de rouleaux de 3 pouces, vérifiez que les flèches sont orientées vers le haut.)</p> <p>(2) Coloque el rollo de material en el eje de etiquetas. Levante el protector de rollo de etiquetas. (Para los adaptadores de 7,62 cm, compruebe que la flecha está en posición vertical.)</p> <p>(2) Posizionare il rotolo del supporto di stampa sul rullo dell'etichetta. Posizionare la protezione del rotolo etichetta in alto. (Per gli adattatori da bobina da 3 pollici, verificare che le frecce siano orientate verticalmente.) (3 pollici = 7,62 cm)</p>	<p>(3) Push print head release lever to open print head.</p> <p>(3) Poussez le levier de libération de la tête d'impression pour ouvrir cette dernière.</p> <p>(3) Empuje la palanca de liberación para abrir el cabezal de impresión.</p> <p>(3) Premere la leva di rilascio della testina di stampa per aprire la testina di stampa.</p>
<p>(4) Thread leading edge of label through media guide bar onto the platen roller.</p> <p>(4) Acheminez l'extrémité du rouleau d'étiquette à travers la barre de guide, puis sur le rouleau d'entraînement.</p> <p>(4) Guíe el borde de las etiquetas a través de la barra de guía de material hasta el rodillo de la platina.</p> <p>(4) Far passare il bordo di guida dell'etichetta attraverso la barra di guida del supporto di stampa fino al rullo guida.</p>	<p>(5) Adjust label guide to fit label width. Adjust media sensor ensuring the gap/black mark passes underneath for sensing.</p> <p>(5) Ajustez le guide en fonction de la largeur des étiquettes. Réglez le capteur de sorte que l'espace/repère noir passe dessous.</p> <p>(5) Ajuste la guía de etiquetas según el ancho de las etiquetas. Ajuste el sensor de material comprobando que el espacio/marca negra pasa por debajo para su detección.</p> <p>(5) Regolare la guida dell'etichetta per farla corrispondere alla larghezza dell'etichetta. Regolare il sensore del supporto di stampa e verificare che lo spazio vuoto / contrassegno nero passi al di sotto del sensore per la corretta rilevazione.</p>	<p>(6) Push both sides of the print head down to close it, ensuring the latches engage properly.</p> <p>(6) Faites pression sur les deux côtés de la tête d'impression pour la fermer, et vérifiez que les loquets s'enclenchent correctement.</p> <p>(6) Empuje hacia abajo ambos lados del cabezal de impresión para cerrarlo, asegurándose de que los cierres se enganchen correctamente.</p> <p>(6) Premere verso il basso entrambi i lati della testina di stampa per chiuderla, verificando che i chiavistelli siano correttamente innestati.</p>
<p>(7) Set media sensor type and calibrate the selected sensor via Configuration Utility. Find Configuration Utility in the provided CD.</p> <p>(7) Réglez le type de capteur et calibrez le capteur sélectionné dans l'utilitaire de configuration (Configuration Utility). Vous trouverez l'utilitaire de configuration (Configuration Utility) sur le CD livré avec le matériel.</p> <p>(7) Ajuste el tipo de sensor de material y calibre el sensor seleccionado con la herramienta de configuración. La herramienta de configuración se encuentra en el CD suministrado.</p> <p>(7) Impostare il tipo di sensore del supporto di stampa e tarare il sensore selezionato con il Programma di Configurazione (Configuration Utility). Il Programma di Configurazione si trova nel CD allegato.</p>		
<p>Note: Recalibrate the gap/black mark sensors when changing media. The sensor location is marked by a triangle ▽ on the sensor housing.</p> <p>Remarque : Pensez à recalibrer les capteurs d'espace/repère noir à chaque fois que vous changez de support. L'emplacement du capteur est indiqué par triangle ▽ sur le boîtier du capteur.</p> <p>Nota: Vuelva a calibrar el sensor de espacio/marca negra cuando cambie el material. La posición del sensor está marcada con un triángulo ▽ en el alojamiento del mismo.</p> <p>Nota: Tarare nuovamente i sensori di spazio vuoto/contrassegno nero a ogni sostituzione del supporto di stampa. La posizione del sensore è indicata da un triangolo ▽ sull'alloggiamento del sensore.</p>		

Loading Ribbon - Chargement du ruban - Carga de la cinta - Caricamento del nastro

<p>(1) Load ribbon onto ribbon spindle and ribbon core onto ribbon rewind spindle.</p> <p>(1) Passez le ruban sur l'axe et le rouleau de ruban, puis sur l'axe de rembobinage.</p> <p>(1) Cargue la cinta sobre el eje y la bobina de la cinta sobre el eje de rebobinado.</p> <p>(1) Caricare il nastro sul rullo del nastro e la bobina del nastro sul rullo di riavvolgimento del nastro.</p>	<p>(2) Push print head release lever to open print head.</p> <p>(2) Poussez le levier de libération de la tête d'impression pour ouvrir cette dernière.</p> <p>(2) Empuje la palanca de liberación para abrir el cabezal de impresión.</p> <p>(2) Premere la leva di rilascio della testina di stampa per aprire la testina di stampa.</p> <p>NOTE: Remove paper between the print head and platen.</p> <p>REMARQUE: Retirez le papier entre la tête d'impression et le cylindre.</p> <p>NOTA: Retire el papel entre el cabezal de impresión y la platina.</p> <p>NOTA: Rimuovere la carta tra la testina di stampa e il rullo.</p>	<p>(3) Thread ribbon under ribbon guide bar and through ribbon sensor slot. (Refer to the ribbon loading diagram on printer cover.)</p> <p>(3) Acheminez le ruban sous la barre du guide-ruban, puis à travers la fente du détecteur de ruban. (Reportez-vous au schéma illustrant le chargement du ruban, sur le capot de l'imprimante.)</p> <p>(3) Pase la cinta por debajo de la barra de guía y a través de la ranura del sensor. (Consulte el diagrama de carga de la cinta en la tapa de la impresora.)</p> <p>(3) Far passare il nastro sotto la barra guidanastro e attraverso la scanalatura del sensore del nastro. (Fare riferimento al diagramma di caricamento del nastro sul coperchio della stampante.)</p>
<p>(4) Tape ribbon onto ribbon core. Keep ribbon wrinkle-free.</p> <p>(4) Posez le ruban sur le rouleau de ruban. Veillez à ce qu'il n'y ait pas de plis.</p> <p>(4) Pegue la cinta sobre su bobina. No arrugue la cinta.</p> <p>(4) Fissare il nastro sulla bobina del nastro. Fare attenzione a non creare grinze nel nastro.</p>	<p>(5) Turn ribbon rewind spindle clockwise 3 to 5 times until ribbon is wrinkle-free.</p> <p>(5) Tournez l'axe de rembobinage du ruban dans le sens horaire 3 à 5 fois, jusqu'à ce que le ruban soit bien lisse et sans pli.</p> <p>(5) Gire el eje de rebobinado de izquierda a derecha unas 3 o 5 veces hasta que la cinta no tenga arrugas.</p> <p>(5) Girare il rullo di riavvolgimento del nastro in senso orario da 3 a 5 volte finché non vengono rimosse tutte le grinze.</p>	<p>(6) Push both sides of the print head down to close it, ensuring the latches engage properly.</p> <p>(6) Faites pression sur les deux côtés de la tête d'impression pour la fermer, et vérifiez que les loquets s'enclenchent correctement.</p> <p>(6) Empuje hacia abajo ambos lados del cabezal de impresión para cerrarlo, asegurándose de que los cierres se enganchen correctamente.</p> <p>(6) Premere verso il basso entrambi i lati della testina di stampa per chiuderla, verificando che i chiavistelli siano correttamente innestati.</p>

* Visit the Printronix Auto ID web site at www.PrintronixAutoID.com for the latest manuals and drivers.

* Rendez-vous sur le site web de Printronix Auto ID www.PrintronixAutoID.com pour obtenir les derniers manuels et pilotes.

* Visite el sitio web de Printronix Auto ID en www.PrintronixAutoID.com para los manuales y controladores más recientes.

* Visita il sito Printronix Auto ID www.PrintronixAutoID.com per la versione più recente di manuali e driver.